

# Промышленная клавиатура из нержавеющей стали, врезная INT-CTR-K23-R01(S4LY)

EAC



## ТЕХНИЧЕСКИЙ ПАСПОРТ ИЗДЕЛИЯ

## НАЗНАЧЕНИЕ УСТРОЙСТВА

Компактная промышленная антивандальная клавиатура из нержавеющей стали на 85 клавиш с защитой IP65 от динамического воздействия воды, оснащенная прочными полимерными клавишами и моющимся оптическим трекболом из нержавеющей стали диаметром 38 мм с защитой IP68 и разрешением 800 DPI для быстрого и точного позиционирования курсора. Полностью герметичная и усиленная промышленная печатная плата (PCB) с технологией переключателей «углерод-золото» и увеличенным ходом клавиш (1.20 мм ± 0.10 мм), обеспечивающая отличную тактильную отдачу для быстрого и точного ввода данных без шума.

Функциональные клавиши F1, F2, F3...F10, F11, F12 расположены в верхнем ряду для удобства работы. Верхняя панель из нержавеющей стали покрыта высококачественным черным титановым покрытием для повышения прочности и долговечности. Клавиатура оснащена тремя кнопками мыши для правого и левого клика, а также прокрутки вверх и вниз с помощью вращения шара. Прочные полимерные колпачки клавиш с лазерной гравировкой для вывода подсветки, предусмотрена регулируемая подсветка (красная или синяя).

Верхняя пластина из нержавеющей стали снабжена уплотнительной прокладкой и резьбовыми болтами для установки в верхнюю панель. Клавиша FN + CLEAN позволяет заблокировать/отключить клавиатуру для удобной очистки без необходимости отключения от ПК.

Клавиатура идеально подходит для использования на открытом воздухе в условиях прямого дождя и в суровых средах с высокой влажностью, динамическим воздействием воды, масла, грязи, соляного тумана и других агрессивных факторов. Опционально доступен дренажный отвод для отвода воды. Конструкция устойчива к коррозии и солевым отложениям.

Дополнительная информация на сайте: [www.intelliko.ru](http://www.intelliko.ru) и по тел: +7 (495) 147-43-99.

## ОСОБЕННОСТИ УСТРОЙСТВА

- Количество клавиш: 85 клавиш (включая 3 кнопки мыши)
- Ход клавиш 1.20 мм ± 0.10 мм.
- Печатная плата с технологией переключения ключей "Углерод-на-золоте"
- Класс защиты IP65, IK09
- Интерфейс USB 2.0 Type-A
- Корпус из нержавеющей стали 316

## КОМПЛЕКТ ПОСТАВКИ

Комплектация	Количество, шт.
Устройство	1
Технический паспорт	1
Краткое руководство пользователя	1

## ТЕХНИЧЕСКИЕ ХАРАКТЕРИСТИКИ

Клавиатура	
Количество клавиш	85 клавиш (включая 3 кнопки мыши)

Размер клавиш	14.0 мм x 14.0 мм -обычные клавиши; 14.0 мм x 28.0 мм - клавиша ввода; 14.0 мм x 68.2 мм - клавиша пробела
Ход клавиши	1.20 мм ± 0.10 мм.
Сила нажатия	2.0 ± 0.2Н для клавиш 14.0 мм x 14.0 мм; 3.5 ± 0.2Н для клавиш 14.0 мм x 28.0 мм
Передняя панель	Шлифованная нержавеющая сталь высокого качества толщиной 1.5 мм с гальваническим покрытием из высококачественного прочного черного титана
Задняя панель	Матовый и окисленный алюминий толщиной 3.0 мм
Материал контактов переключателя	Печатная плата с технологией переключения ключей "Углерод-на-золоте"
Трекбол	Модуль оптического трекбола из нержавеющей стали диаметром 38 мм, динамический, моющийся, степень защиты IP68
Интерфейс	USB 2.0 Type-A
Операционная система	Все версии Windows. Linux, Unix, Mac OSX, VxWorks, Android (U-cos - подлежит подтверждению).
Сфера применения	Транспортные средства, аэрокосмические, военно-морские, оборонные, морские радары, консоли, портативные ноутбуки, наземные станции беспилотных летательных аппаратов и т.д.
Надежность	
Солевой туман	96 часов. IEC 60512-6
Испытание влажным нагревом при температуре +40°C	21 день. IEC 60512-6
Испытание сухим нагревом при температуре +85°C	10 дней. IEC 60512-6
Наработка на отказ	>20000 часов
Безотказная работа	<30 минут
Срок службы	Более 5 миллионов операций;> 5 лет
Основные	
Питание	DC 5V ± 5%
Номинальный ток	50 мА при выключенной подсветке, 300 мА при включенной подсветке
Атмосферное давление	60-106 Кпа
Рабочая температура	от -20°C до +65°C
Относительная влажность	30-90%
Класс защиты	IP65, IK09
Корпус	Нержавеющая сталь 316
Размер	361 мм x 145 мм
Вес брутто	2.0 кг

## ГАБАРИТНЫЕ И УСТАНОВОЧНЫЕ РАЗМЕРЫ

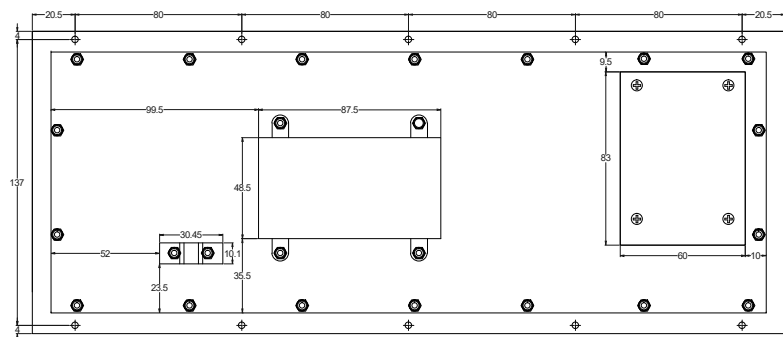
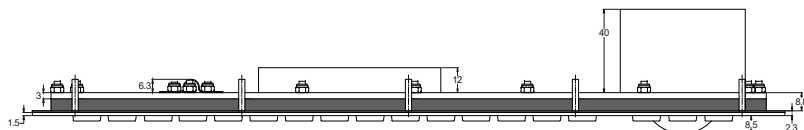
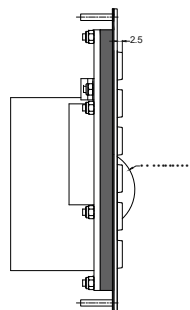
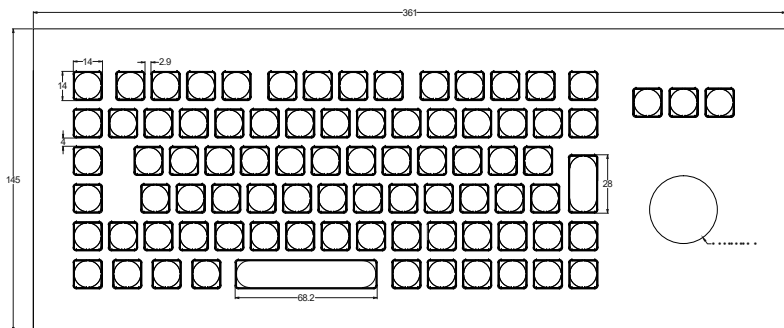

## СХЕМА ПОДКЛЮЧЕНИЯ

Разные устройства могут иметь различные кабели; пожалуйста, обратитесь к фактическому продукту.

Подключите USB- кабель клавиатуры к USB- порту.

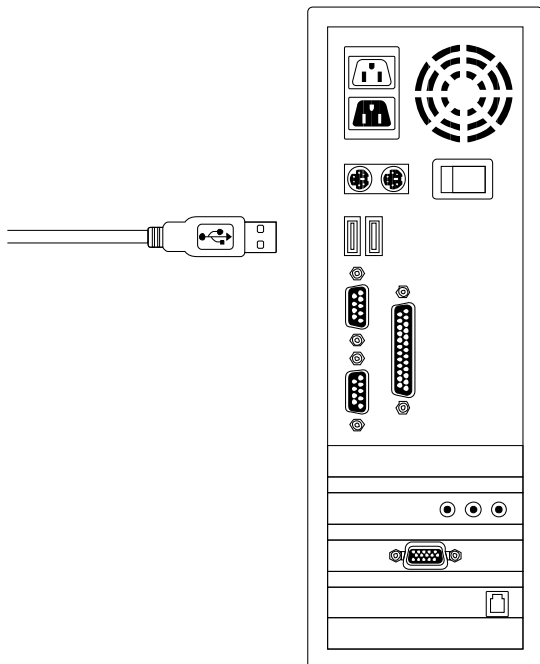

## УКАЗАНИЯ МЕР БЕЗОПАСНОСТИ

Устройство полностью соответствует требованиям безопасности ТР ТС 020/2011 «Электромагнитная совместимость технических средств» и требованиям ГОСТ 30804.6.2-2013 (IEC 61000-6-2:2005).

Меры безопасности при установке и эксплуатации должны соответствовать требованиям «Правил технической эксплуатации электроустановок потребителей электрической энергии» и «Правил по охране труда при эксплуатации электроустановок».

## СВЕДЕНИЯ ОБ УТИЛИЗАЦИИ, ТРАНСПОРТИРОВКЕ И ХРАНЕНИИ

Утилизация составных частей устройства должна проводиться в соответствии с установленным на предприятии, эксплуатирующем изделие, порядком. При утилизации устройства могут быть использованы типовые методы, применяемые для этих целей к изделиям электронной техники. Устройство после окончания срока эксплуатации не представляет опасности для жизни, здоровья людей и окружающей среды. При подготовке и отправке устройства на утилизацию дополнительные меры безопасности не предъявляются.

Устройство подлежит транспортировке в транспортной таре в любых видах крытых транспортных средств. Установка и крепление должны обеспечивать устойчивое положение устройства, исключать возможность смещения и ударов.

Упакованное устройство должно храниться в сухих (закрытых) складских помещениях с температурой не ниже 5°C при относительной влажности воздуха ( $65 \pm 15$  %).

## ГАРАНТИЯ ИЗГОТОВИТЕЛЯ

Изготовитель гарантирует работоспособность устройства в течение гарантийного срока со дня ввода в эксплуатацию специалистом, имеющим удостоверение на право оказание услуг по вводу в эксплуатацию, проверке исправности, ремонту, техническому обслуживанию и выводу из эксплуатации устройства, при соблюдении потребителем условий эксплуатации, транспортирования и хранения.

Гарантийный срок эксплуатации - 12 месяцев со дня продажи.

В течение гарантийного срока изготовитель обязуется бесплатно устранить дефекты продукции путем его ремонта или замены на аналогичное при условии, что дефект возник по вине изготовителя. Продукция, предоставляемая для замены, может быть как новой, так и восстановленной, но в любом случае изготовитель гарантирует, что её характеристики будут не хуже, чем у заменяемого устройства.

С полными условиями гарантийных обязательств можно ознакомиться на сайте изготовителя: [www.intelliko.ru](http://www.intelliko.ru)

## СВИДЕТЕЛЬСТВО О ПРИЕМКЕ И УПАКОВЫВАНИИ

Устройство изготовлено и принято в соответствии с обязательными требованиями государственных (национальных) стандартов, действующей технической документации, признано годным для эксплуатации и упаковано согласно требованиям, предусмотренным в действующей технической документации

Место под наклейку

## ГАРАНТИЙНЫЙ ТАЛОН

Гарантийный срок – двенадцать месяцев со дня поставки оборудования Заказчику (если иное не предусмотрено Договором).

Дата продажи: \_\_\_\_\_

По вопросам гарантийного ремонта, рекламаций и претензий к качеству изделий обращаться в сервисный центр по адресу:

108811, г. Москва, п. Московский, Киевское ш., 22-й км, домовладение. 4, стр.2, пом. 68 Н/2

Тел. +7 (495) 147-43-99, E-mail: support@intelliko.ru; Internet: www.intelliko.ru

### Отметки о ремонте

Дата приема в ремонт	Дата выдачи из ремонта	Сервисный центр/подпись